

KIT ADEGUAMENTO FRENI 600.900

FASI PRELIMINARI

Sicurezza

In accordo con le procedure aziendali sulla sicurezza mettere fuori servizio l'impianto e assicurarsi che durante le fasi di lavoro siano prese tutte le precauzioni per impedire i movimenti incontrollati ed imprevisti dell'impianto.

Come minimo rispettare le seguenti precauzioni:

- applicare ad ogni ingresso di piano il cartello di fuori servizio
- posizionare il contrappeso in appoggio sui propri ammortizzatori
- bloccare la cabina sugli apparecchi paracadute
- togliere tensione all'impianto
- utilizzare le protezioni individuali (DPI)

Controlli

Verificare che la tensione del nuovo elettromagnete sia corretta con quella rilevata dal quadro di comando.

Controllare lo stato di usura della guarnizione frenante (ferodo), se necessario provvedere alla sostituzione.

MONTAGGIO

Preparazione dell'argano

Smontare l'elettromagnete esistente, i tiranti e le molle di chiusura delle ganasce.

Montaggio elettromagnete (codice 600.900)

Montare sul coperchio in ghisa dell'argano (1) il supporto elettromagnete (2) interponendo la piastra per attacco dei tiranti (3) con le viti M8 (4).

Montare l'elettromagnete (5) sul supporto (2) usando le viti (6) M10x16 e apposite rondelle.

Per kit contatti controllo ganasce (600.902) vedere pag.3. Montare i tiranti (7) le molle (8) e i dischi guidamolla (9).

Verificare che i tiranti (7) siano centrati nei fori delle ganasce e che le viti (10) siano centrate e allineate con i perni dell'elettromagnete, bloccare le viti M8. Collegare (in parallelo) i cavi delle bobine.

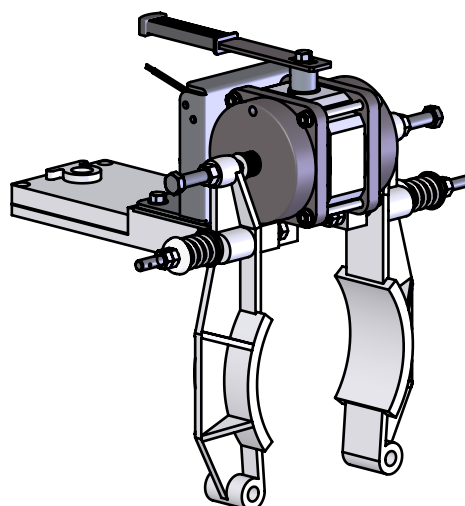
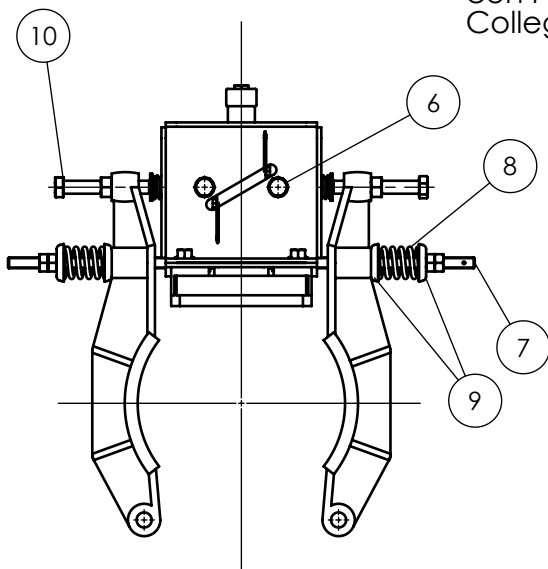
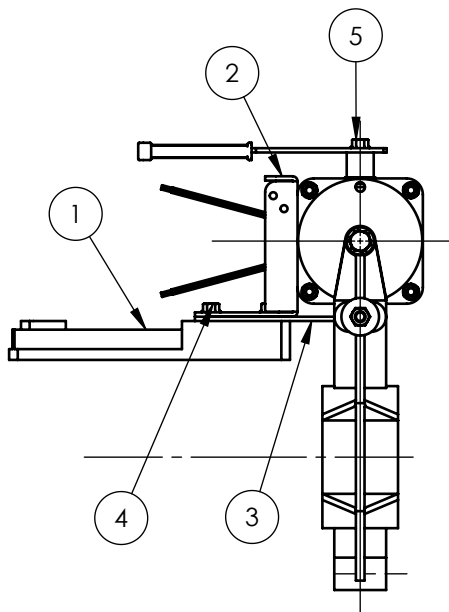
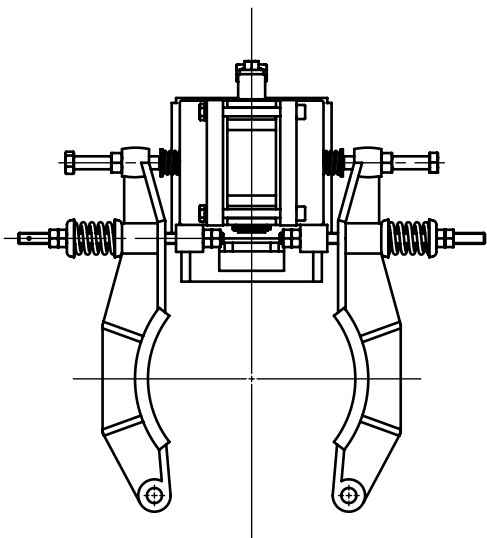

REGOLAZIONE DEL FRENO

Il freno è composto da due magneti separati che operano in modo indipendente.
Le operazioni di regolazione devono essere eseguite con le stesse modalità da entrambi i lati.

Regolazione della corsa ganasce

- Comprimere le molle di chiusura delle ganasce (quota X= 55mm) assicurandosi che il freno sia chiuso.
- Allentare i dadi (11) di entrambe le ganasce.
- Svitare le viti di regolazione (10) lasciando uno spazio di 4-5 mm tra la testa delle viti e il puntale (12).
- Ruotare (senso orario o antiorario) la leva di apertura manuale in posizione di freno aperto e mantenerla in posizione.
- Avvitare a mano entrambe le viti di regolazione (10) portandole a contatto del puntale (12).
- Riportare la leva di apertura manuale in posizione orizzontale (freno chiuso).
- Avvitare le viti di regolazione (10) contro i puntali (12) per circa 3/4 di giro (0.75÷1 mm).
- Bloccare con i dadi (11).

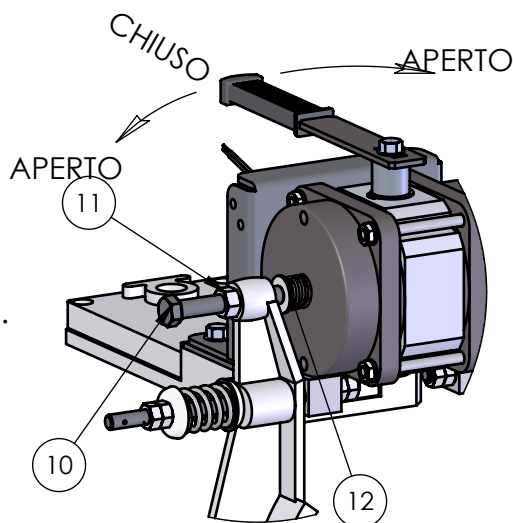

Controllo della regolazione

Muovere l'impianto in salita e in discesa prestando attenzione ai rumori delle ganasce.
Il freno è correttamente regolato se i ferodi non toccano il tamburo quando l'ascensore è in movimento e la fase di frenatura avviene silenziosamente.

Regolazione della coppia frenante (vedi tabella)

La coppia frenante deve essere regolata a cabina vuota.
Se la distanza di frenatura risulta lunga agire sulla molla (8) riducendo la quota L (molla più compressa).
Se la distanza di frenatura è corta aumentare la quota L.
Durante la regolazione della molla (8) fare attenzione a non allentare il tirante M10, controllare il serraggio dei dadi (13).
A distanza di frenatura corretta controllare che entrambe le molle siano alla stessa quota L, quindi fissare la posizione con il controdado (14).

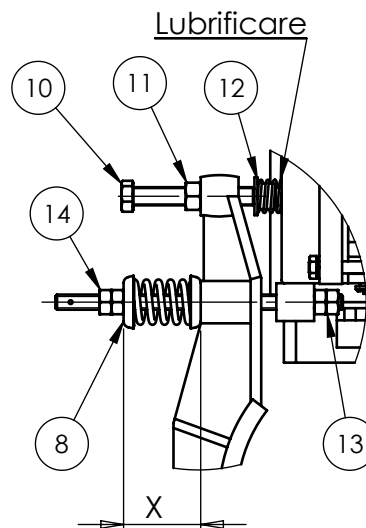

Controllo periodico del freno

In funzione della tipologia dell'impianto e comunque almeno ogni 2 mesi controllare la regolazione del freno e l'usura dei ferodi e oliare i perni di guida dei puntali.
Con la leva di apertura manuale in posizione di orizzontale (freno CHIUSO) spingere i puntali (12) contro il corpo magnete.
Se la distanza tra puntale (12) e vite di regolazione (11) NON è maggiore di 0.5 mm il freno DEVE essere immediatamente regolato.

KIT CONTATTI 600.902 (controllo posizione ganasce)

Il kit è composto da due supporti completi di contatto e da due piastrine da montare sulle ganasce del freno.

Montare sul supporto dell'elettromagnete (2) i gruppi contatto (B) usando le apposite viti premontate.

Sulla ganasce del freno sotto ai dadi (11) che bloccano le viti (10) vanno posizionate le piastrine (B) su cui vanno ad agire i grani (A1) delle leve azionanti i contatti.

Regolare i grani (A1) in modo che azionino i contatti senza esercitare sforzi.

Per il collegamento elettrico dei contatti vedere lo schema elettrico del quadro.

I contatti determinano la posizione apertura/chiusura del freno.

Eventuali anomalie nel funzionamento del freno devono portare al fermo dell'impianto.

