

Contatti per il controllo della posizione ganasce

CONTENUTO CONFEZIONE		
Pos.	Descrizione	Q.tà
A	Piastrina per ganascia	2
B	Cavalloetto	1
H	Gruppo contatto DX	1
G	Gruppo contatto SX	1

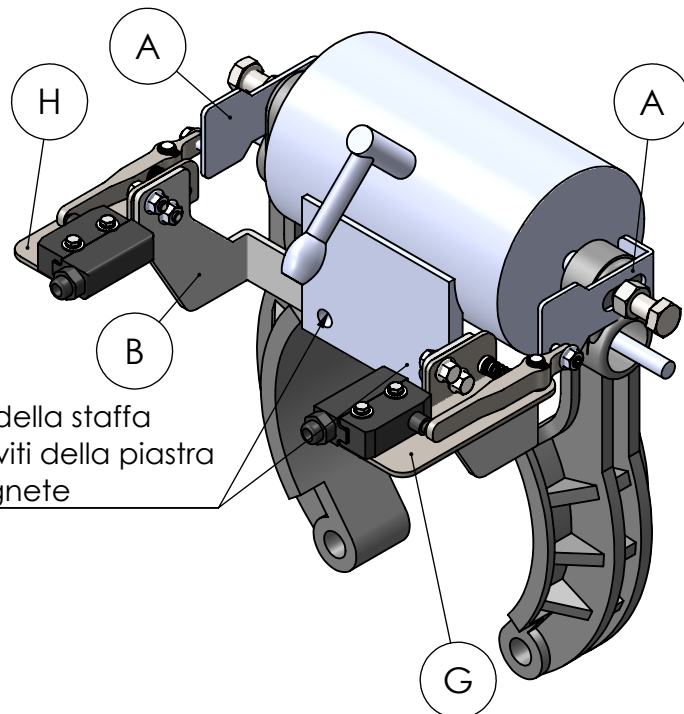
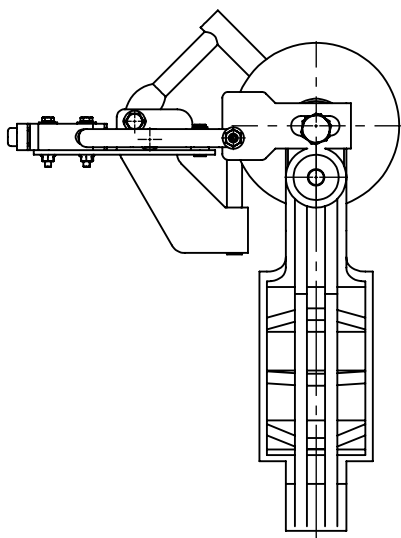

Fissare la staffa (B) sull'elettromagnete utilizzando le viti in opera e montare le piastrine (A) su ciascuna ganascia, utilizzando la vite di apertura delle ganasce e il relativo dado di sicurezza.

Fissare i gruppi contatti (G) e (H) alla staffa (B) tramite viti e dadi flangiati M6. Se necessario rimuovere la leva (G3)(H3) togliendo il seeger e facendo attenzione a non perdere la molla.

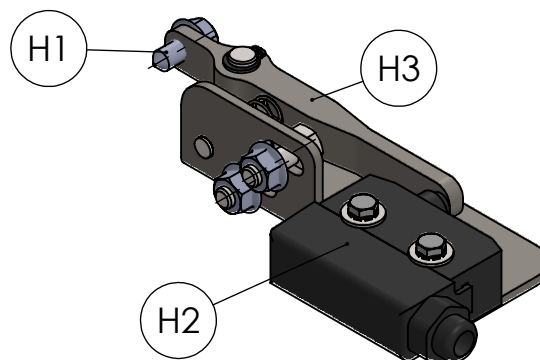
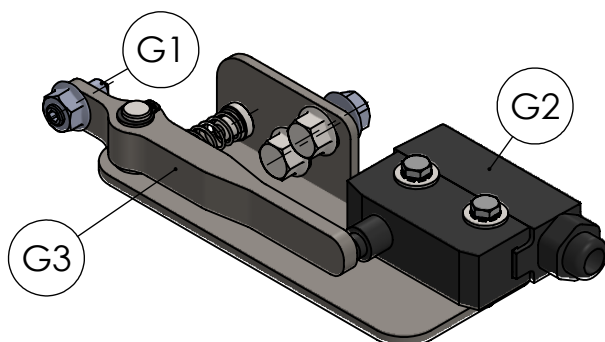

I grani (G1) e (H1) devono lavorare contro le piastrine "A" e vanno regolate in modo da azionare i contatti (G2) e (H2) senza sforzi.

Collegare i contatti secondo indicazioni del costruttore del quadro elettrico, usando se necessaria la morsettiera fornita.

NOTA:

I contatti servono a determinare la posizione di apertura e chiusura delle ganasce freno. Eventuali anomalie devono determinare il fermo dell'impianto. Il collegamento elettrico è dipendente dal funzionamento del quadro elettrico.