

COD: 810.905 - 80Vcc

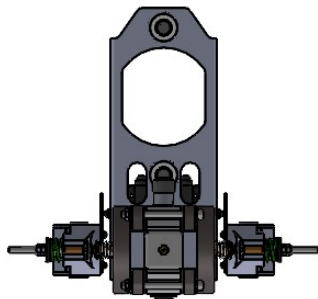
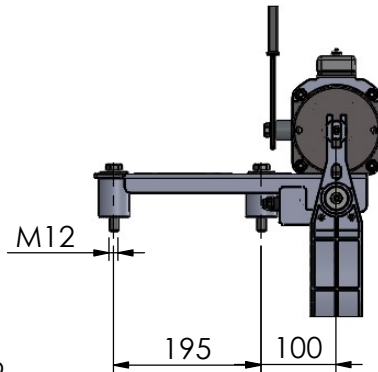
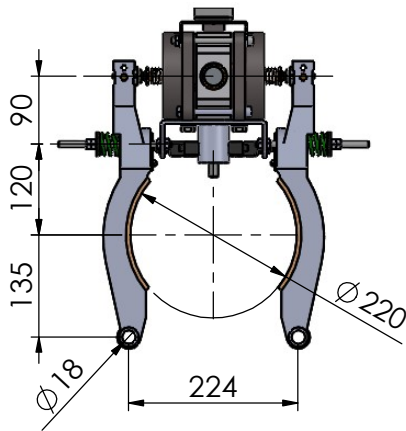

FASI PRELIMINARI

Sicurezza

In accordo con le procedure aziendali sulla sicurezza, mettere fuori servizio l'impianto. Assicurarsi che, durante le fasi di lavoro, siano prese tutte le precauzioni per impedire i movimenti incontrollati ed imprevisti dell'impianto.

Come minimo rispettare le seguenti precauzioni:

- posizionare il contrappeso sui propri ammortizzatori
- bloccare la cabina sugli apparecchi paracadute
- togliere tensione all'impianto
- applicare ad ogni ingresso di piano il cartello di "FUORI SERVIZIO"
- controllare che tutte le porte di piano siano chiuse e bloccate.

Preparazione dell'argano

Scollegare i fili della bobina esistente e togliere l'elettromagnete. Rimuovere molle di chiusura, controllare lo stato di usura delle guarnizioni frenanti e se necessario provvedere alla sostituzione.

INSTALLAZIONE

- Montare la staffa (B) direttamente sui fori M12 presenti sul coperchio della macchina usando i distanziali (C), le viti M12x80 (L) e le rosette fascia larga (G).
- Montare l'elettromagnete "A" sulla staffa "B" con le viti M10x16 e relative rondelle
- Su ciascun lato dell'elettromagnete inserire un dado basso M10(E) e la ghiera M10 (D) esterna rispetto al dado.
- Sulle ganasce applicare le piastrine dei contatti (F) fissandole con 2 viti M4x16 e relativi dadi e rondelle.
- Se non presenti i fori sulla ganasca provvedere alla foratura sulla parte piana della ganasca subito sotto alla sede della molla.
- Inserire i tiranti (I) M8x150 nelle asole del supporto(B) bloccandoli in posizione con dado e controdado M8, facendoli passare attraverso l'apposita asola del supporto(B).
- Inserire le nuove molle(H), la bussola reggimolla (N) e dado e controdado M8 sul tirante(I)
- Chiudere le ganasce, facendo passare i perni M10 dell'elettromagnete all'interno dello scasso di ciascuna ganasca e comprimere leggermente le molle per poter posizionare tutto correttamente.
- Usare le ghiera M10 come viti di apertura delle ganasce su entrambi i lati usando i fori □ presenti sulla ghiera per regolarla.
- Per regolazione freno vedi pag. 2
- Per montaggio e regolazione dei contatti di controllo posizione ganasce incluso vedi pag.3

CONTENUTO CONFEZIONE

| Pos. | Descrizione | Q.tà |
|------|--------------------------------|------|
| A | Elettromagnete E2T - freno 80V | 1 |
| B | Staffa di fissaggio | 1 |
| C | Bussolotto distanziale | 2 |
| D | Ghiera di regolazione M10 | 2 |
| E | Dado es. M10 basso | 2 |
| F | Piastrina per contatto | 2 |
| G | Vite TE - M12 x 80 | 2 |
| H | Molla Ø32x64 - carico medio | 2 |
| I | Tirante M8 x 150 | 2 |
| L | Rosetta fascia larga 13x36 | 2 |
| M | Microcontatto | 2 |
| N | Bussola reggimolla | 2 |
| 13 | Vite TE M10x16 | 2 |
| 14 | Dado esag. M8 medio | 6 |
| 15 | Dado esag. basso M8 | 2 |
| 16 | Vite TC impr.croce M4x16 | 4 |
| 17 | Dado M4 | 4 |
| 18 | Rosetta elastica A10 zinc. | 2 |
| 19 | Rosetta piana 10,5x21 | 2 |
| 20 | Rosetta elastica A12 zinc. | 2 |

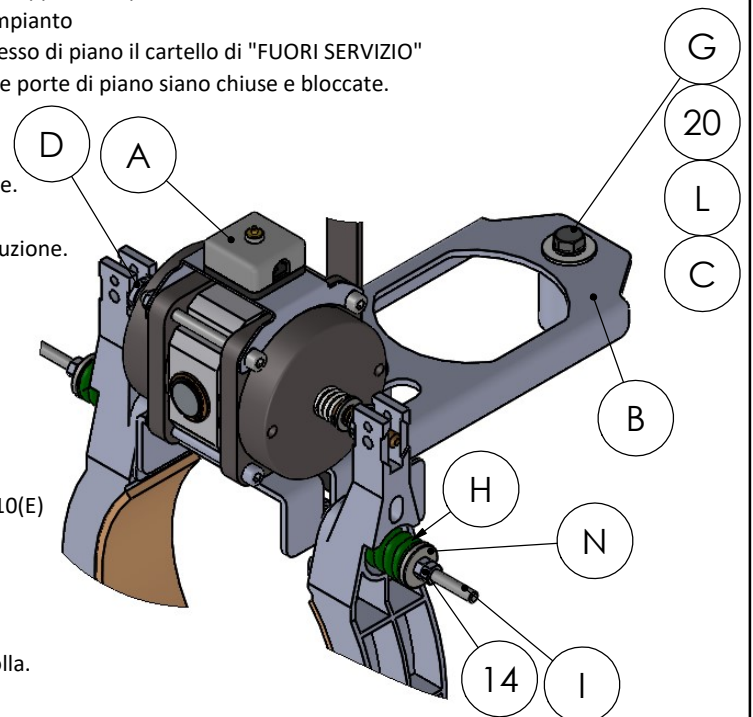

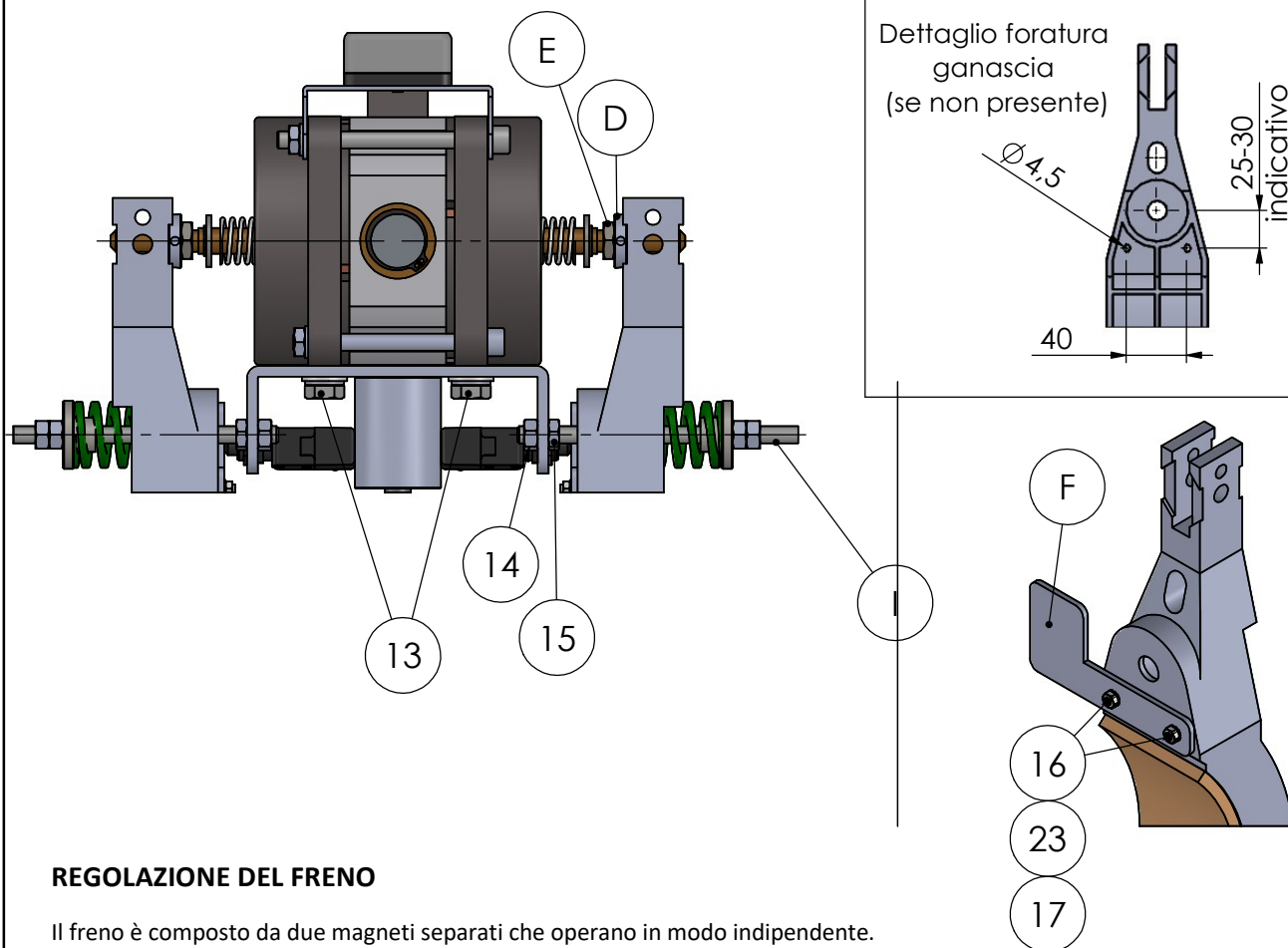

REGOLAZIONE DEL FRENO

Il freno è composto da due magneti separati che operano in modo indipendente. Le operazioni di regolazione devono essere eseguite con le stesse modalità da entrambi i lati.

Durante le operazioni controllare che non avvenga mai lo svitamento dei tiranti M8 (I).

Regolazione della corsa ganasce

- Allentare i dadi M10 (D) e le ghiera (D) di entrambe le ganasce lasciando spazio dalle ganasce.
- Ruotare (senso orario o antiorario) la leva di apertura manuale (A1) in posizione di freno aperto e mantenerla in posizione.
- Avvitare a mano entrambe le ghiera di regolazione (D) portandole a contatto della ganasce.
- Riportare la leva di apertura manuale in posizione verticale (freno chiuso).
- Avvitare le ghiera di regolazione (D) contro le ganasce per circa $\frac{3}{4}$ di giro (0.75 ± 1 mm).
- Bloccare con i dadi M10 (E).

Controllo della regolazione

Muovere l'impianto in salita e in discesa prestando attenzione ai rumori delle ganasce. Il freno è correttamente regolato se i ferodi non toccano il tamburo quando l'ascensore è in movimento e la fase di frenatura avviene silenziosamente.

Controllo periodico del freno

In funzione della tipologia dell'impianto e comunque almeno ogni 2 mesi controllare la regolazione del freno e l'usura dei ferodi e lubrificare i perni di guida dei puntali.

Con la leva di apertura manuale in posizione di verticale (freno CHIUSO) spingere i puntali (A1) contro il corpo magnete.

Se la distanza tra ghiera (D) e ganasce **NON** è maggiore di 0.5 mm il freno **DEVE** essere immediatamente regolato.

Contatti per il controllo della posizione ganasce

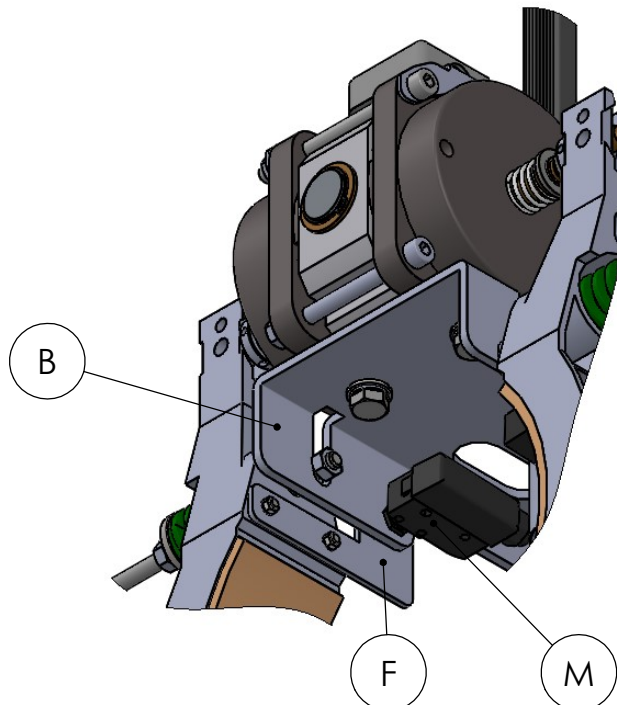

Fissare i contatti (M) sul foro internamente alla staffa (B) tramite le ghiere in dotazione sul contatto.

Fissare la piastrina (F) (vedi pagina 1) sulle ganasce.

La piastrina (F) deve azionare il contatto (M) senza sforzi.

Trovata la giusta posizione stringere le ghiere del contatto per fissarne la posizione

Collegare i contatti secondo indicazioni del costruttore del quadro elettrico, usando se necessaria la morsettiera fornita.

NOTA:

I contatti servono a determinare la posizione di apertura e chiusura delle ganasce freno. Eventuali anomalie devono determinare il fermo dell'impianto.

Il collegamento elettrico è dipendente dal funzionamento del quadro elettrico.

