

INFORMAZIONI GENERALI

Il KIT è previsto per il controllo della posizione delle ganasce freno da impiegare, in assenza di un dispositivo di protezione contro i movimenti incontrollati della cabina a porte aperte, dopo sostituzione o aggiunta di componenti al quadro di manovra UNI 10411-1:2021 punto 11.1.4.

Il KIT contatti è integrato nei gruppi di adeguamento freni per argani BASSETTI A-300.

Inoltre può essere aggiunto al gruppo freno a doppio effetto degli argani TELCAL tipo B (corrispondente a BASSETTI A-300) e tipo F (corrispondente a FIAM 27-3N) prodotti fino all'anno 2021.

Per gli argani tipo B prodotti fino al 2006 (e BASSETTI originale) il volantino di manovra a mano crea problemi al fissaggio del KIT, è necessario montare il KIT tenendo le ganasce freno spostate (fig. C e fig.D).

Per argani BASSETTI tipo A-300 (precedenti 1970 circa) è disponibile il kit freno a doppio effetto 850.322 (vedi pag.1)

NOTA: Per gli argani TELCAL tipo B e F già provvisti del gruppo freno con bobine indipendenti la piastra di supporto esistente non è provvista dei fori per il fissaggio del KIT contatti. Occorre provvedere, in fase di montaggio, all'esecuzione di 4 fori $\varnothing 6.5$ mm (fig. A), vedere pagina 2.

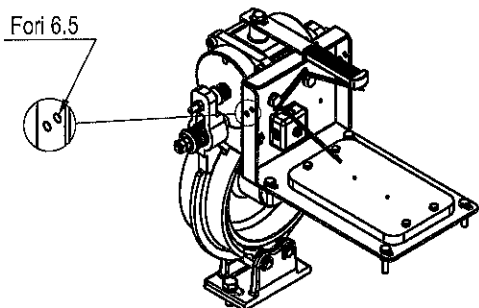


Figura A
Freno a doppio effetto 850.320
per argani tipo B (Bassetti) senza contatti.

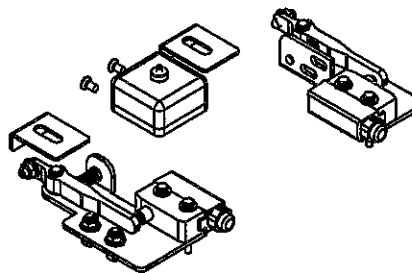


Figura B
KIT contatti 850.320/1

Gruppo freno a
doppio effetto 850.320
o 850.322 (BASSETTI)

KIT contatti 850.320/1

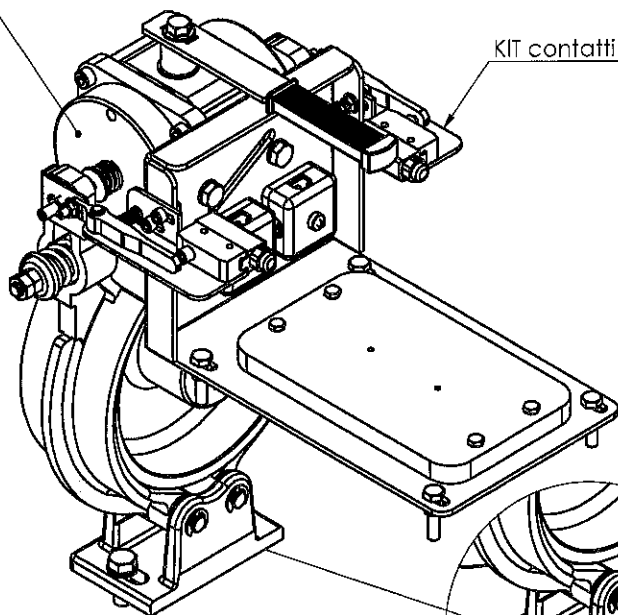


Figura C
Freno a doppio effetto 850.320 per argani
tipo B (Bassetti) con KIT contatti 850.320/1.

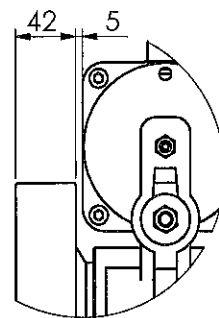
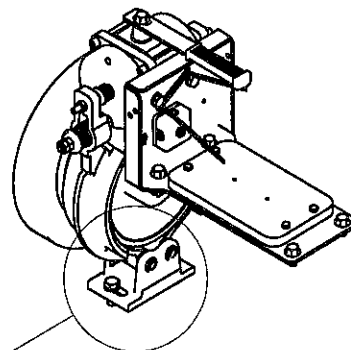
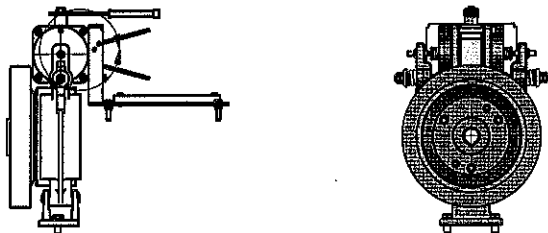


Fig. D



Supporto ganasce per argano
BASSETTI vecchio tipo.
Le ganasce freno vanno
spostate di 10 mm verso il corpo
macchina per non interferire
con il volantino.

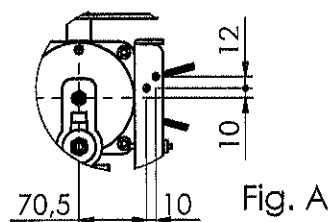
MONTAGGIO E REGOLAZIONE KIT CONTATTI - COD. 850.320/1



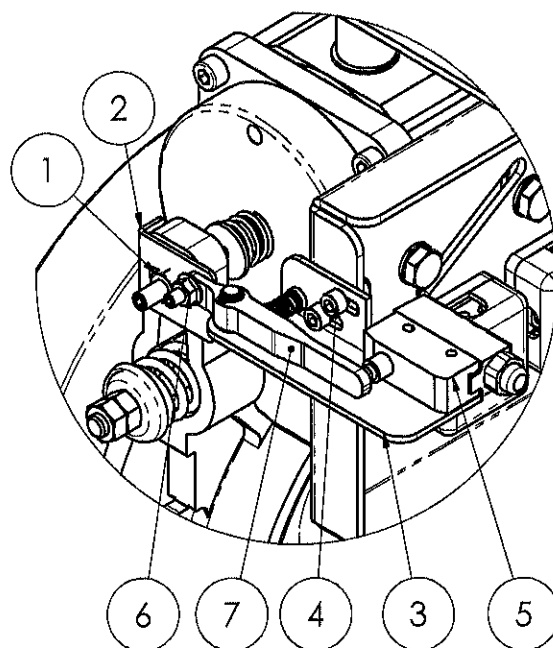
Argano TELCAL tipo B e argano BASSETTI A300

La procedura di montaggio e regolazione del gruppo frenante e del KIT contatti è comune per entrambe le tipologie di argano TELCAL e per l'argano BASSETTI A300 vecchio tipo. L'unica variante è la piastra di supporto dell'elettromagnete. Per il montaggio e la regolazione del gruppo frenante vedere pag 1-2.

Le macchine TELCAL già installate non sono previste dei fori di fissaggio del KIT contatti. Occorre provvedere all'esecuzione di 4 fori $\phi 6.5$ come da figura A.



- Togliere i dadi (1) facendo attenzione a non modificare la regolazione dell'apertura ganasce freno e montare le piastre (2).
- Montare i gruppi contatti (3) usando le apposite viti e dadi (4).
- Collegare i contatti (5) secondo le informazioni del costruttore del quadro elettrico.
- Regolare le viti (6) verificando che le leve (7) azionino i contatti senza fare sforzi sugli stessi.



NOTA:

I contatti servono a determinare la posizione di apertura e di chiusura delle ganasce freno. Eventuali anomalie devono determinare il fermo dell'impianto. Il collegamento elettrico dei contatti dipende dal funzionamento del quadro elettrico.